

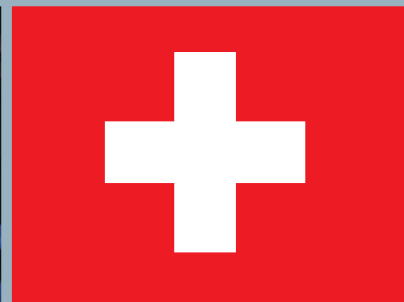

# WIG



## Katalog Schweiz 2005/2006

Schweißen & Schneiden auf den Punkt gebracht.





## WIG-Schweißbrenner

- WIG-Schweißbrenner „ABITIG®“ luft- und flüssiggekühlt  
**ABITIG® 9 / ABITIG® 20** Seite 4–5
- WIG-Schweißbrenner „ABITIG®“ luft- und flüssiggekühlt  
**ABITIG® 17 / ABITIG® 18 / ABITIG® 26** Seite 6–7
- WIG-Schweißbrenner „ABITIG®“ luft- und flüssiggekühlt  
**ABITIG® 24 G / ABITIG® 24 W** Seite 8–9
- WIG-Schweißbrenner „ABITIG®“ flüssiggekühlt  
**ABITIG® 12-1** Seite 10–11
- WIG-Schweißbrenner „ABITIG®“ flüssiggekühlt  
**ABITIG® 18 SC** Seite 12–13
- WIG-Schweißbrenner „ABITIG®“ luft- und flüssiggekühlt  
**ABITIG® 150 / ABITIG® 260 W** Seite 14–15
- WIG-Schweißbrenner „ABITIG®“ luft- und flüssiggekühlt  
**ABITIG® 200 / ABITIG® 450 W / ABITIG® 450 W SC** Seite 16–17
- WIG-Schweißbrenner „ABITIG®“ luftgekühlt mit Drehventil  
**ABITIG® 9 V / ABITIG® 17 V und FV / ABITIG® 26 V und FV** Seite 18
- WIG-Automaten-Schweißbrenner luft- und flüssiggekühlt  
**AUT-WIG 20 G / AUT-WIG 200 W / AUT-WIG 400 W /  
ABITIG®-MT 200 / ABITIG®-MT 300 W** Seite 19

## Ersatzteile

- Stromkabel, Steuerleitungen, Schläuche, Handgriffe und Module Seite 20–22

## Kühlgeräte

- Umlaufkühlaggregate WK 23 / WK 43 Seite 23

## Schweißzubehör

- Kühlmittel, Wolfram-Elektroden, Schweißkabelstecker und -Buchsen,  
Anti-Spritzerschutzmittel etc. Seite 24–26

## Bestellformular

- Komplettbrenner Seite 27

# WIG-Schweißbrenner „ABITIG®“ luft- und flüssiggekühlt

Mit der ABITIG®-Linie steht eine Modifikation der weltweit bekannten SR-Brennserie zur Verfügung, bei der durch die Umsetzung einer konsequenten Modulbauweise die Bauteile systematisiert wurden.

Brenner verschiedener Leistungsgrößen, luft- und flüssiggekühlt, werden mit einem einheitlichen ergonomischen Handgriff kombiniert, in dem vielfältige Schalt- und Regelfunktionen integriert sind. Dabei sind alle Verschleißteile kompatibel zum weltweiten Standard.

Die Schlauchpakete mit den modular aufgebauten maschinenseitigen Anschlüssen sind flexibel und dennoch sehr robust gegenüber äußeren Einwirkungen.

- Ein ergonomischer Handgriff für alle ABITIG®-Brennertypen
- Modulare Schalt- und Regelfunktionen im Griff
- Leichte und flexible Schlauchpakete mit modular aufgebauten maschinenseitigen Anschlüssen für alle gängigen WIG-Schweißanlagen
- Verschleißteile kompatibel zum internationalen Standard



## ABITIG® 9

Technische Daten nach EN 60 974-7:

Kühlart:	luftgekühlt
Belastung:	110 A DC 80 A AC
Einschaltdauer:	35 %
Wolframelektroden:	ø 0,5–1,6 mm

## ABITIG® 20

Technische Daten nach EN 60 974-7:

Kühlart:	flüssiggekühlt*
Belastung:	220 A DC 160 A AC
Einschaltdauer:	100 %
Wolframelektroden:	ø 0,5–3,2 mm



\* Brenneingangsdruck:  
Min. 2,5 bar (max. 3,5 bar);  
Min. Durchflussmenge: 0,7 l/min.

Die Technischen Daten beziehen sich auf Schlauchpaketlängen bis 8,00 m.



### Brenner komplett



Typ	Kühlart	Bestell-Nr.	Brennerhals Ausführung	Bestell-Nr.
ABITIG® 9	luftgekühlt	Auf Grund der unterschiedlichsten maschinenseitigen	Standard	712.5020
ABITIG® 9 F	luftgekühlt	Anschlussvarianten können wir <u>hier keine</u> Bestell-Nr. für	Flexibel	712.5030
ABITIG® 20	flüssiggekühlt	die Komplettbrenner aufführen. Bitte verwenden Sie zur Komplettbrenner-Bestellung das Formblatt auf Seite 27.	Standard	712.3020

## Verschleißteile

			
<b>Brennerkappe (VE=10)</b>	<b>kurz</b>	<b>mittel</b>	<b>lang</b>
	701.0240 / 41V33	701.0244 / 41V35	701.0247 / 41V24

		
<b>Spannhülse (VE=10)</b>	<b>Standard-Ausführung</b>	<b>Jumbo-Ausführung</b>
Ø 0,5 mm	701.0249 / 13N20	701.1225 / 13N20L
Ø 1,0 mm	701.0250 / 13N21	701.1226 / 13N21L
Ø 1,2 mm	701.0254 / -	-
Ø 1,6 mm	701.0251 / 13N22	701.1227 / 13N22L
Ø 2,0 mm	701.0255 / -	-
Ø 2,4 mm	701.0252 / 13N23	701.1228 / 13N23L
Ø 3,2 mm	701.0253 / 13N24	701.1229 / 13N24L

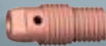
		
<b>Isolierring / Adapter</b>	<b>Isolierring (VE=10)</b>	<b>Adapter (VE=5)</b>
	702.0055 / 598882	701.1234 / 54N63-20

			
<b>Spannhülsegehäuse</b>	<b>Standard-Ausführung (VE=10)</b>	<b>Standard-Ausführung mit Gaslinse (VE=10)</b>	<b>Jumbo-Ausführung mit Gaslinse (VE=5)</b>
Ø 0,5 – 1,0 mm	701.0275 / 13N26	701.0301 / 45V42	701.1230 / 45V0204S
Ø 1,2 mm	701.0279 / -	701.0313 / -	-
Ø 1,6 mm	701.0276 / 13N27	701.0307 / 45V43	701.1231 / 45V116S
Ø 2,0 mm	701.0280 / -	701.0315 / -	-
Ø 2,4 mm	701.0277 / 13N28	701.0309 / 45V44	701.1232 / 45V64S
Ø 3,2 mm	701.0278 / 13N29	701.0311 / 45V45	701.1233 / 995795S

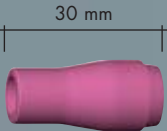
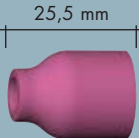
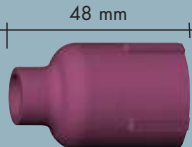
			
<b>Gasdüse, Keramik (VE=10)</b>	<b>Standard-Ausführung</b>	<b>Standard-Ausführung für Gaslinse</b>	<b>Jumbo-Ausführung für Gaslinse</b>
Gr. 4 Ø 6,5 mm	701.0281 / 13N08	701.0317 / 53N58	-
Gr. 5 Ø 8,0 mm	701.0282 / 13N09	701.0318 / 53N59	-
Gr. 6 Ø 9,5 mm	701.0283 / 13N10	701.0319 / 53N60	701.1199 / 57N75
Gr. 7 Ø 11,0 mm	701.0284 / 13N11	701.0320 / 53M61	-
Gr. 8 Ø 12,5 mm	701.0285 / 13N12	-	701.1200 / 57N74
Gr. 10 Ø 16,0 mm	701.0286 / 13N13	-	701.1201 / 53N88
Gr. 12	-	-	701.1121 / 53N87

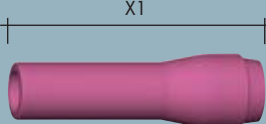
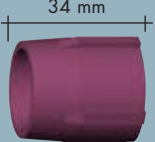
		
<b>Gasdüse, Keramik (VE=10) X1</b>	<b>Standard-Ausführung</b>	<b>Jumbo-Ausführung für Gaslinse**</b>
Gr. 4 Ø 6,5 mm 48 mm	701.0289 / 796F71	701.1202 / 53N89
Gr. 5 Ø 8,0 mm 48 mm	701.0290 / 796F72	
Gr. 6 Ø 9,5 mm 48 mm	701.0291 / 796F73	
Gr. 4 Ø 6,5 mm 63 mm	701.0293 / 796F75	
Gr. 5 Ø 8,0 mm 63 mm	701.0294 / 796F76	
Gr. 4 Ø 6,5 mm 89 mm	701.0296 / 796F79	

\*\* nicht für Hochfrequenz geeignet

# WIG-Schweißbrenner „ABITIG®“ luft- und flüssiggekühlt



- Ein ergonomischer Handgriff für alle ABITIG®-Brennertypen
- Modulare Schalt- und Regelfunktionen im Griff
- Leichte und flexible Schlauchpakete mit modular aufgebauten maschinenseitigen Anschlüssen für alle gängigen WIG-Schweißanlagen
- Verschleißteile kompatibel zum internationalen Standard

## ABITIG® 17

Technische Daten nach EN 60 974-7:

Kühlart:	luftgekühlt
Belastung:	140 A DC 100 A AC
Einschaltdauer:	35 %
Wolframelektroden:	∅ 0,5–2,4 mm

## ABITIG® 18

Technische Daten nach EN 60 974-7:

Kühlart:	flüssiggekühlt*
Belastung:	320 A DC 230 A AC
Einschaltdauer:	100 %
Wolframelektroden:	∅ 0,5–4,0 mm

\* Brenneingangsdruck:

- Min. 2,5 bar (max. 3,5 bar);
- Min. Durchflussmenge: 0,9 l/min.

## ABITIG® 26

Technische Daten nach EN 60 974-7:

Kühlart:	luftgekühlt
Belastung:	180 A DC 130 A AC
Einschaltdauer:	35 %
Wolframelektroden:	∅ 0,5–4,0 mm

Die Technischen Daten beziehen sich auf Schlauchpaketlängen bis 8,00 m.



Brenner komplett			Brennerhals	
Typ	Kühlart	Bestell-Nr.	Ausführung	Bestell-Nr.
ABITIG® 17	luftgekühlt	Auf Grund der unterschiedlichsten maschinenseitigen	Standard	712.1020
ABITIG® 17 F	luftgekühlt	Anschlussvarianten können wir <u>hier keine</u> Bestell-Nr. für	Flexibel	712.1030
ABITIG® 18	flüssiggekühlt	die Komplettbrenner aufführen. Bitte verwenden Sie zur	Standard	712.2020
ABITIG® 18 K	flüssiggekühlt	Komplettbrenner-Bestellung das Formblatt auf Seite 27.	Kurz	712.2230
ABITIG® 26	luftgekühlt		Standard	712.4020
ABITIG® 26 K	luftgekühlt		Kurz	712.4230
ABITIG® 26 F	luftgekühlt		Flexibel	712.4030

# ABITIG® 17, ABITIG® 18, ABITIG® 26

## Verschleißteile

		
<b>Brennerkappe (VE=5)</b>	<b>kurz</b>	<b>lang</b>
	712.1053	712.1051

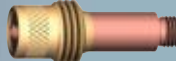
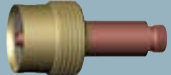

		
<b>Spannhülse (VE=10)</b>	<b>Ausführung (50 mm)</b>	<b>Ausführung (52 mm)</b>
Ø 0,5 mm	702.0005 / 10N21	701.0169 / 10N21D
Ø 1,0 mm	702.0006 / 10N22	701.0171 / 10N22D
Ø 1,2 mm	702.0007 / -	701.0170 / -
Ø 1,6 mm	702.0008 / 10N23	701.0172 / 10N23D
Ø 2,0 mm	702.0012 / -	701.0176 / -
Ø 2,4 mm	702.0009 / 10N24	701.0173 / 10N24D
Ø 3,2 mm	702.0010 / 10N25	701.0174 / 10N25D
Ø 4,0 mm	702.0011 / 54N20	701.0175 / 54N20D

			
<b>Isolerring / Adapter</b>	<b>Isolerring (VE=10)</b>	<b>Adapter (VE=10)</b>	<b>Adapter (VE=5)</b>
	703.0012 / 18CG	701.0130 / 54N01	701.1122 / 54N63

			
<b>Spannhülsegehäuse</b>	<b>Standard-Ausführung (VE=10)</b>	<b>Standard-Ausführung mit Gaslinse (VE=10)</b>	<b>Jumbo-Ausführung mit Gaslinse (VE=5)</b>
Ø 0,5–1,2 mm	701.0190 / 10N30	701.0201 / 45V24	-
Ø 1,6 mm	701.0191 / 10N31	701.0203 / 45V25	701.1116 / 45V116
Ø 2,0 mm	701.0196 / 10N32	701.0207 / 45V26	-
Ø 2,4 mm	701.0196 / 10N32	701.0207 / 45V26	701.1117 / 45V64
Ø 3,2 mm	701.0197 / 10N28	701.0209 / 45V27	701.1118 / 995795
Ø 4,0 mm	701.0198 / 406488	701.0211 / 45V28	701.1208 / 45V63

			
<b>Gasdüse, Keramik (VE=10)</b>	<b>Standard-Ausführung</b>	<b>Standard-Ausführung für Gaslinse</b>	<b>Jumbo-Ausführung für Gaslinse</b>
Gr. 4 Ø 6,5 mm	701.0107 / 10N50	701.0420 / 54N18	-
Gr. 5 Ø 8,0 mm	701.0108 / 10N49	701.0421 / 54N17	-
Gr. 6 Ø 9,5 mm	701.0109 / 10N48	701.0422 / 54N16	701.1199 / 57N75
Gr. 7 Ø 11,0 mm	701.0110 / 10N47	701.0423 / 54N15	-
Gr. 8 Ø 12,5 mm	701.0111 / 10N46	701.0424 / 54N14	701.1200 / 57N74
Gr. 10 Ø 16,0 mm	701.0113 / 10N45	-	701.1201 / 53N88
Gr. 12 Ø 19,5 mm	701.0114 / 10N44*	701.0426 / 54N19	701.1121 / 53N87

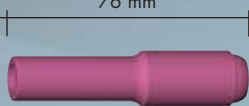
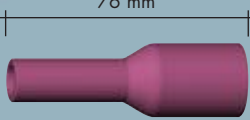
\* 50 mm lang

			
<b>Gasdüse, Keramik (VE=10)</b>	<b>Standard-Ausführung</b>	<b>Standard-Ausführung für Gaslinse</b>	<b>Jumbo-Ausführung für Gaslinse**</b>
Gr. 5 Ø 8,0 mm	701.0115 / 10N49L	701.0427 / 54N17L	-
Gr. 6 Ø 9,5 mm	701.0116 / 10N48L	701.0428 / 54N16L	-
Gr. 7 Ø 11,0 mm	701.0117 / 10N47L	701.0429 / 54N15L	-
Ø 24,0 mm	-	-	701.1202 / 53N89

\*\* nicht für Hochfrequenz geeignet

# WIG-Schweißbrenner „ABITIG®“ luft- und flüssiggekühlt

- Ein ergonomischer Handgriff für alle ABITIG®-Brennertypen
- Modulare Schalt- und Regelfunktionen im Griff
- Leichte und flexible Schlauchpakete mit modular aufgebauten maschinenseitigen Anschlüssen für alle gängigen WIG-Schweißanlagen
- Verschleißteile kompatibel zum internationalen Standard



## ABITIG® 24 G

Technische Daten nach EN 60 974-7:

Kühlart: luftgekühlt  
 Belastung: 110 A DC  
 80 A AC  
 Einschaltdauer: 35 %  
 Wolframelektroden: ø 0,5–1,6 mm

## ABITIG® 24 W

Technische Daten nach EN 60 974-7:

Kühlart: flüssiggekühlt\*  
 Belastung: 140 A DC  
 100 A AC  
 Einschaltdauer: 100 %  
 Wolframelektroden: ø 0,5–2,4 mm

\* Brenneingangsdruck:

Min. 2,5 bar (max. 3,5 bar);  
 Min. Durchflussmenge: 0,7 l/min.

Die Technischen Daten beziehen sich auf Schlauchpaketlängen bis 8,00 m.

Brenner komplett			Brennerhals	
Typ	Kühlart	Bestell-Nr.	Ausführung	Bestell-Nr.
ABITIG® 24 G	luftgekühlt	Auf Grund der unterschiedlichsten maschinenseitigen	Standard	712.7020
ABITIG® 24 W	flüssiggekühlt	Anschlussvarianten können wir <u>hier keine</u> Bestell-Nr. für	Standard	712.7120
die Komplettbrenner aufführen. Bitte verwenden Sie zur Komplettbrenner-Bestellung das Formblatt auf Seite 27.				

## Verschleißteile



<b>Isolatorhülse / Isolator</b>	<b>Isolatorhülse (VE=10)</b> 701.0458 / 53N22	<b>Isolator für Gaslinien (VE=10)</b> 701.0459 / 53N66
---------------------------------	--------------------------------------------------	-----------------------------------------------------------

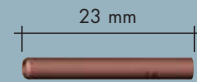

<b>Spannhülse (VE=10)</b>	<b>Standard-Ausführung</b>	<b>Standard-Ausführung für Gaslinse</b>
Ø 0,5 mm	701.0452 / 53N15	701.0461 / -
Ø 1,0 mm	701.0453 / 53N16	701.0462 / 53N63
Ø 1,2 mm	701.0455 / -	701.0464 / -
Ø 1,6 mm	701.0454 / 53N14	701.0463 / 54N64
Ø 2,0 mm	701.0456 / -	701.0466 / -
Ø 2,4 mm	701.0457 / 24C332	701.0465 / 24GLC332



<b>Spannhülsegehäuse (VE=10)</b>	<b>Standard-Ausführung</b>	<b>Standard-Ausführung mit Gaslinse</b>
Ø 0,5 mm	701.0479 / 53N17	701.0301 / 45V41
Ø 1,0 mm	701.0480 / 53N18	701.0301 / 45V42
Ø 1,2 mm	701.0483 / -	701.0313 / -
Ø 1,6 mm	701.0481 / 53N19	701.0307 / 45V43
Ø 2,0 mm	701.0484 / -	701.0315 / -
Ø 2,4 mm	701.0482 / 24CB332	701.0309 / 45V44

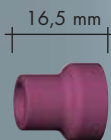

<b>Gasdüse, Keramik (VE=10)</b>	<b>Standard-Ausführung</b>	<b>Standard-Ausführung für Gaslinse</b>
Gr. 4 Ø 6,5 mm	701.0468 / 53N24	701.0317 / 53N58
Gr. 5 Ø 8,0 mm	701.0469 / 53N25	701.0318 / 53N59
Gr. 6 Ø 9,5 mm	701.0470 / 53N27	701.0319 / 53N60
Gr. 7 Ø 11,0 mm	-	701.0320 / 53N61

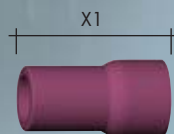

<b>Gasdüse, Keramik (VE=10)</b> <b>X1</b>	<b>Standard-Ausführung</b>
Gr. 4L Ø 6,5 mm 29,0 mm	701.0471 / 53N28
Gr. 6L Ø 9,5 mm 29,0 mm	701.0472 / 53N26
Gr. 4L Ø 6,5 mm 62,5 mm	701.0473 / 53N24L
Gr. 5L Ø 8,0 mm 91,5 mm	701.0474 / 53N27L

# WIG-Schweißbrenner „ABITIG®“ flüssiggekühlt

- Ein ergonomischer Handgriff für alle ABITIG®-Brennertypen
- Modulare Schalt- und Regelfunktionen im Griff
- Leichte und flexible Schlauchpakete mit modular aufgebauten maschinenseitigen Anschlüssen für alle gängigen WIG-Schweißanlagen
- Verschleißteile kompatibel zum internationalen Standard



## ABITIG® 12-1

Technische Daten nach EN 60 974-7:

Kühlart:	flüssiggekühlt*
Belastung:	350 A DC 250 A AC
Einschaltdauer:	100 %
Wolframelektroden:	ø 1,6–4,0 mm

### \* Brenneingangsdruck:

Min. 2,5 bar (max. 3,5 bar);  
Min. Durchflussmenge: 0,7 l/min.

Die Technischen Daten beziehen sich auf  
Schlauchpaketlängen bis 8,00 m.

### Brenner komplett

Typ	Kühlart	Bestell-Nr.	Brennerhals Ausführung	Bestell-Nr.
ABITIG® 12-1	flüssiggekühlt	Auf Grund der unterschiedlichsten maschinenseitigen Anschlussvarianten können wir hier keine Bestell-Nr. für die Komplettbrenner aufführen. Bitte verwenden Sie zur Komplettbrenner-Bestellung das Formblatt auf Seite 27.	Standard	712.0020

## Verschleißteile



### Brennerkappe

kurz

lang

712.0053

712.0051

### Spannhülse (VE=10)

Ø 1,6 mm  
Ø 2,4 mm  
Ø 3,2 mm  
Ø 4,0 mm

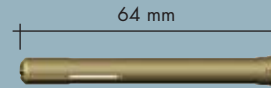

### Standard-Ausführung

712.0062  
712.0063  
712.0064  
712.0065



### Spannhülsegehäuse (VE=10)

### Standard-Ausführung

### Standard-Ausführung mit Gaslinse

Ø 1,6 mm  
Ø 2,4 mm  
Ø 3,2 mm  
Ø 4,0 mm

712.0072  
712.0073  
712.0074  
712.0075

712.0101  
712.0102  
712.0103  
712.0104

### Gasdüse, Keramik (VE=10) X1

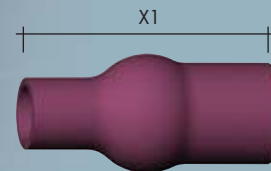

### Standard-Ausführung

Gr. 4	Ø 6,5 mm	43 mm
Gr. 5	Ø 8,0 mm	43 mm
Gr. 6	Ø 9,5 mm	43 mm
Gr. 7	Ø 11,0 mm	43 mm
Gr. 8	Ø 12,5 mm	43 mm
Gr. 9	Ø 14,5 mm	43 mm
Gr. 10	Ø 16,0 mm	43 mm
Gr. 11	Ø 17,5 mm	48 mm

704.0046 / 130.00
704.0047 / 131.00
704.0048 / 132.00
704.0049 / 133.00
704.0050 / 134.00
704.0051 / 135.00
704.0052 / 136.00
704.0053 / 137.00

# WIG-Schweißbrenner „ABITIG®“ flüssiggekühlt

- Ein ergonomischer Handgriff für alle ABITIG®-Brennertypen
- Modulare Schalt- und Regelfunktionen im Griff
- Leichte und flexible Schlauchpakete mit modular aufgebauten maschinenseitigen Anschlüssen für alle gängigen WIG-Schweißanlagen
- Verschleißteile kompatibel zum internationalen Standard



## ABITIG® 18 SC

Technische Daten nach EN 60 974-7:

Kühlart:	flüssiggekühlt*
Belastung:	400 A DC 280 A AC
Einschaltdauer:	100 %
Wolframelektroden:	∅ 0,5–4,8 mm

\* Brenneingangsdruck:

- Min. 2,5 bar (max. 3,5 bar);
- Min. Durchflussmenge: 0,9 l/min.

Die Technischen Daten beziehen sich auf Schlauchpaketlängen bis 8,00 m.

Brenner komplett			Brennerhals	
Typ	Kühlart	Bestell-Nr.	Ausführung	Bestell-Nr.
ABITIG® 18 SC	flüssiggekühlt	Auf Grund der unterschiedlichsten maschinenseitigen Anschlussvarianten können wir hier keine Bestell-Nr. für die Komplettbrenner aufführen. Bitte verwenden Sie zur Komplettbrenner-Bestellung das Formblatt auf Seite 27.	Standard	712.6020

## Verschleißteile



Brennerkappe (VE=5)	kurz	lang
	712.1053	712.1051

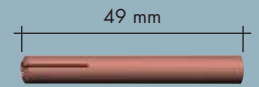
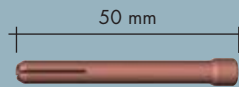

Spannhülse (VE=10)	Standard-Ausführung	HL-Ausführung
Ø 0,5 mm	702.0005 / 10N21	-
Ø 1,0 mm	702.0006 / 10N22	-
Ø 1,6 mm	702.0008 / 10N23	-
Ø 2,4 mm	702.0009 / 10N24	-
Ø 3,2 mm	702.0010 / 10N25	712.6064 / 10N25HD
Ø 4,0 mm	-	712.6065 / 54N20HD
Ø 4,8 mm	-	712.6066 / 18C36



Isolerring	Isolerring (VE=5)
	712.6043 / 18NG



Spannhülsegehäuse	Standard-Ausführung (VE=10)	Standard-Ausführung mit Gaslinse (VE=10)	HL-Ausführung (VE=10)
Ø 0,5 mm	-	712.6099 / 18GL02	-
Ø 1,0 mm	-	712.6100 / 18GL04	-
Ø 1,6 mm	-	712.6101 / 18GL16	-
Ø 2,4 mm	-	712.6102 / 18GL32	-
Ø 3,2 mm	-	712.6103 / 18GL18	-
Ø 4,0 mm	-	712.6104 / 18GL53	-
Ø 4,8 mm	-	712.6105 / 18GL36	-
Ø 0,5-3,2 mm	712.6074 / NCB-53	-	-
Ø 3,2-4,8 mm	-	-	712.6076 / NCB-36

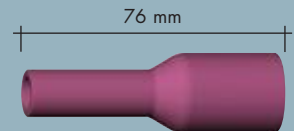

Gasdüse, Keramik (VE=10)	Standard-Ausführung	Standard-Ausführung
Gr. 4 Ø 6,5 mm	701.0420 / 54N18	-
Gr. 5 Ø 8,0 mm	701.0421 / 54N17	701.0427 / 54N17L
Gr. 6 Ø 9,5 mm	701.0422 / 54N16	701.0428 / 54N16L
Gr. 7 Ø 11,0 mm	701.0423 / 54N15	701.0429 / 54N15L
Gr. 8 Ø 12,5 mm	701.0424 / 54N14	-
Gr. 12 Ø 19,5 mm	701.0426 / 54N19	-

# WIG-Schweißbrenner „ABITIG®“ luft- und flüssiggekühlt

Die ABITIG®-Linie der neuen Generation, luft- und flüssiggekühlt steht für ein Höchstmaß an Leistungsfähigkeit bei gleichzeitig handlicher und gewichtsminimierter Bauweise. Die neue Anordnung des Kühlsystems garantiert extrem hohe Standzeiten des Brennerkörpers sowie der Ausrüstteile und ermöglicht durch optimale Wärmeableitung auch den Einsatz kleinerer Wolframelektroden.

Die Reduzierung der Ausrüstteile auf lediglich drei Komponenten (Brennerkappe, Elektrodenhalter oder Gasdiffusor und geschraubte Gasdüse) vereinfacht die Bedienung und hilft die Lagerkosten zu senken.

Ein Isoliererring verhindert die direkte Temperatureinwirkung der Gasdüse auf den Brennerkörper. Das schont den Brenner, erhöht die Standzeit und spart abermals Kosten.

Der neue, intelligente Handgriff sorgt durch die Integration von zahlreichen Fernregelfunktionen für noch mehr Anwenderfreundlichkeit. Des Weiteren bietet er einen exzellenten HF-Schutz. Die Brennerkörper sind stufenlos im Handgriff drehbar.

- Hohe Belastbarkeit bei kleinster Baugröße
- Ein ergonomischer Handgriff für alle Brennertypen
- Modulare Schalt- und Regelfunktionen im Griff
- Leichte und flexible Schlauchpakete mit modular aufgebauten maschinenseitigen Anschlüssen für alle gängigen WIG-Schweißanlagen
- Reduzierte Lagerhaltung durch nur drei Ausrüstteile
- Modulbauweise

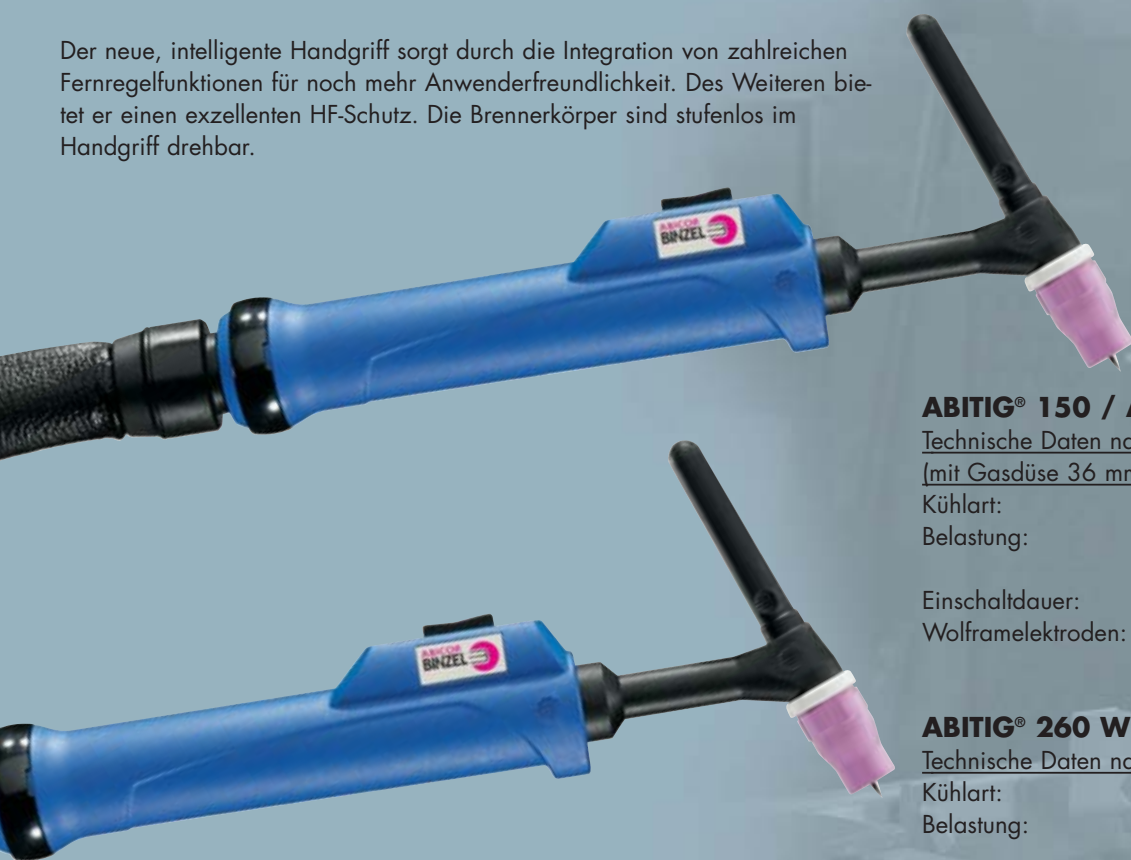

## ABITIG® 150 / ABITIG® 150 F

Technische Daten nach EN 60 974-7  
(mit Gasdüse 36 mm):

Kühlart:	luftgekühlt
Belastung:	150 A DC 105 A AC
Einschaltdauer:	35 %
Wolframelektroden:	ø 1,0–2,4 mm

## ABITIG® 260 W

Technische Daten nach EN 60 974-7:

Kühlart:	flüssiggekühlt*
Belastung:	240 A DC / 220 A DC 170 A AC / 160 A AC
Einschaltdauer:	60 % / 100 %
Wolframelektroden:	ø 1,0–3,2 mm

### \* Brenneingangsdruck:

- Min. 2,5 bar (max. 3,5 bar);
- Min. Durchflussmenge: 0,7 l/min.



Die Technischen Daten beziehen sich auf Schlauchpaketlängen bis 8,00 m.

Brenner komplett			Brennerhals	
Typ	Kühlart	Bestell-Nr.	Ausführung	Bestell-Nr.
ABITIG® 150	luftgekühlt	Auf Grund der unterschiedlichsten maschinenseitigen	Standard	776.0010
ABITIG® 150 F	luftgekühlt	Anschlussvarianten können wir <u>hier keine</u> Bestell-Nr. für	Flexibel	776.0130
ABITIG® 260 W	flüssiggekühlt	die Komplettbrenner aufführen. Bitte verwenden Sie zur Komplettbrenner-Bestellung das Formblatt auf Seite 27.	Standard	777.0010

## Verschleißteile

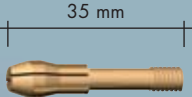
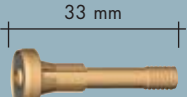
			
<b>Brennerkappe</b>	<b>kurz</b>	<b>mittel</b>	<b>lang</b>
	776.0053	771.0051	776.0051

		
<b>Elektrodenhalter / Gasdiffusor</b>	<b>Elektrodenhalter (VE=5)</b>	<b>Gasdiffusor</b>
Ø 1,0 mm	776.0061	776.0171
Ø 1,6 mm	776.0062	776.0172
Ø 2,0 mm	776.0067	776.0177
Ø 2,4 mm	776.0063	776.0173
Ø 3,2 mm	776.0064	776.0174

		
<b>Isolator / Adapterring</b>	<b>Standard-Ausführung (VE=10)</b>	<b>Ausführung Gasdiffusor</b>
<b>Isolator</b>	776.1043	776.0443
<b>Adapterring</b>	-	776.0441

	
<b>Gasdiffusor</b>	<b>Gasdiffusor</b>
Ø 1,6 mm	775.0122
Ø 2,4 mm	775.0123
Ø 3,2 mm	775.0124

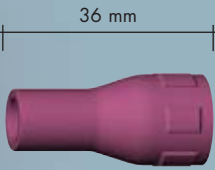
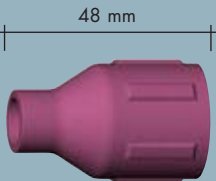
			
<b>Gasdüse, Keramik (VE=10)</b>	<b>Standard-Ausführung</b>	<b>Standard-Ausführung</b>	<b>Ausführung Gasdiffusor</b>
Ø 6,5 mm	777.0081	777.2171	-
Ø 8,0 mm	777.0082	777.2172	-
Ø 10,0 mm	777.0083	777.2173	-
Ø 11,5 mm	777.0084	777.2174	-
Ø 12,5 mm	-	-	778.1183
Ø 16,0 mm	-	-	778.1184
Ø 19,5 mm	-	-	778.1188

# WIG-Schweißbrenner „ABITIG®“

## luft- und flüssiggekühlt



- Hohe Belastbarkeit bei kleinster Baugröße
- Ein ergonomischer Handgriff für alle Brennertypen
- Modulare Schalt- und Regelfunktionen im Griff
- Reduzierte Lagerhaltung durch nur drei Ausrüsteteile
- Modulbauweise
- Leichte und flexible Schlauchpakete mit modular aufgebauten maschinenseitigen Anschlüssen für alle gängigen WIG-Schweißanlagen

### ABITIG® 200 / ABITIG® 200 F

Technische Daten nach EN 60 974-7:

Kühlart:	luftgekühlt
Belastung:	200 A DC
	140 A AC
Einschaltdauer:	35 %
Wolframelektroden:	ø 1,6–3,2 mm

### ABITIG® 450 W

Technische Daten nach EN 60 974-7:

Kühlart:	flüssiggekühlt*
Belastung:	420 A DC / 400 A DC
	300 A AC / 280 A AC
Einschaltdauer:	60 % / 100 %
Wolframelektroden:	ø 1,6–4,8 mm

### ABITIG® 450 W SC

Technische Daten nach EN 60 974-7:

Kühlart:	flüssiggekühlt*
Belastung:	480 A DC / 450 A DC
	340 A AC / 320 A AC
Einschaltdauer:	60 % / 100 %
Wolframelektroden:	ø 1,6–4,8 mm

- \* Brenneingangsdruck:  
 Min. 2,5 bar (max. 3,5 bar);  
 Min. Durchflussmenge: 0,7 l/min.

Die Technischen Daten beziehen sich auf Schlauchpaketlängen bis 8,00 m.

#### Brenner komplett

Typ	Kühlart	Bestell-Nr.	Brennerhals	
			Ausführung	Bestell-Nr.
ABITIG® 200	luftgekühlt	Auf Grund der unterschiedlichsten maschinenseitigen	Standard	774.0010
ABITIG® 200 F	luftgekühlt	Anschlussvarianten können wir hier keine Bestell-Nr. für	Flexibel	774.0130
ABITIG® 200 K	luftgekühlt	die Komplettbrenner aufführen. Bitte verwenden Sie zur	Kurz	774.0230
ABITIG® 450 W	flüssiggekühlt	Komplettbrenner-Bestellung das Formblatt auf Seite 27.	Standard	775.0010
ABITIG® 450 W K	flüssiggekühlt		Kurz	775.0230

Die Brennerhalse (Standard und Kurz) für ABITIG® 450 W SC sind identisch mit denen von ABITIG® 450 W. Die Komplettbrenner unterscheiden sich lediglich durch den Aufbau des Schlauchpaketes.

# ABITIG® 200, ABITIG® 450 W, ABITIG® 450 W SC



## Verschleißteile

		
<b>Brennerkappe</b>	<b>kurz</b>	<b>lang</b>
	773.0053	773.0051

		
<b>Elektrodenhalter / Gasdiffusor</b>	<b>Elektrodenhalter (VE=5)</b>	<b>Gasdiffusor</b>
Ø 1,6 mm	775.0062	773.0172
Ø 2,0 mm	775.0067	773.0177
Ø 2,4 mm	775.0063	773.0173
Ø 3,2 mm	775.0064	773.0174
Ø 4,0 mm	775.0065	773.0175
Ø 4,8 mm	775.0066	773.0176

		
<b>Isolator</b>	<b>Standard-Ausführung</b>	<b>Ausführung Gasdiffusor</b>
<b>Isolator</b>	775.1043	775.1143

		
<b>Gasdiffusor</b>		<b>Gasdiffusor</b>
Ø 1,6 mm		775.0122
Ø 2,4 mm		775.0123
Ø 3,2 mm		775.0124
Ø 4,0 mm		775.0125
Ø 4,8 mm		775.0126

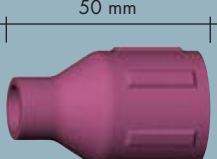
			
<b>Gasdüse, Keramik (VE=10)</b>	<b>Standard-Ausführung</b>	<b>Standard-Ausführung</b>	<b>Ausführung Gasdiffusor</b>
	x = 26 mm	x = 37 mm	
Ø 7,5 mm	-	775.0081	-
Ø 10,0 mm	775.0152	775.0082	-
Ø 12,0 mm	-	-	778.1183
Ø 13,0 mm	775.0153	775.0083	-
Ø 13,0 mm (verstärkt)	-	775.0183	-
Ø 15,0 mm	-	775.0084	-
Ø 15,0 mm (verstärkt)	-	775.0184	-
Ø 16,0 mm	-	-	778.1184
Ø 19,5 mm	-	-	778.1188

# WIG-Schweißbrenner „ABITIG®“ mit Drehventil luftgekühlt



- Drehventil zur Gasregulierung direkt am Brennerkörper
- Leichte und flexible Schlauchpakete für alle gängigen WIG-Schweißanlagen
- Verschleißteile kompatibel zum internationalen Standard

## ABITIG® 9 V

Technische Daten nach EN 60 974-7:

Kühlart:	luftgekühlt
Belastung:	110 A DC 80 A AC
Einschaltdauer:	35 %
Wolframelektroden:	∅ 0,5–1,6 mm

## ABITIG® 17 V / FV\*

Technische Daten nach EN 60 974-7:

Kühlart:	luftgekühlt
Belastung:	140 A DC 100 A AC
Einschaltdauer:	35 %
Wolframelektroden:	∅ 0,5–2,4 mm

## ABITIG® 26 V / FV\*

Technische Daten nach EN 60 974-7:

Kühlart:	luftgekühlt
Belastung:	180 A DC 130 A AC
Einschaltdauer:	35 %
Wolframelektroden:	∅ 0,5–4,0 mm

\* FV = Brennerkörper (mit Drehventil)  
Flexibel

Brenner komplett		Bestell-Nr.		Brennerhals	
Typ	Ausführung*	4 m	8 m	Typ	Bestell-Nr.
ABITIG® 9 V	Drehventil / Stecker 10-25	706.5057	706.5058	Standard	705.0007
ABITIG® 17 V	Drehventil / Stecker 10-25	706.1057	706.1058	Standard	705.0038
ABITIG® 17 V	Drehventil / Stecker 35-50	706.1037	706.1038	Standard	705.0038
ABITIG® 17 FV	Drehventil / Stecker 10-25	706.1157	706.1158	Flexibel	703.0010
ABITIG® 17 FV	Drehventil / Stecker 35-50	706.1137	706.1138	Flexibel	703.0010
ABITIG® 26 V	Drehventil / Stecker 35-50	706.4037	706.4038	Standard	705.0091
ABITIG® 26 FV	Drehventil / Stecker 35-50	706.4137	706.4138	Flexibel	703.0290

\* Stromkabel / Gasschlauch getrennt, Gasschlauch mit Überwurfmutter G1/4". Andere Ausführungen auf Anfrage.

Die Verschleißteile – Brennerkappen, Spannhülsen, Spannhülsegehäuse, Adapter, Isolierringe und Gasdüsen – sind identisch mit denen der ABITIG®-Brenner gleicher Bauart.

# WIG-Automaten-Schweißbrenner

## WIG-Automaten-Schweißbrenner luft- und flüssiggekühlt



### AUT-WIG 20 G

Technische Daten nach EN 60 974-7:

Kühlart:	luftgekühlt
Belastung:	200 A DC
	180 A AC
Einschaltdauer:	60 %
Wolframelektroden:	ø 0,5–3,2 mm

Brennerkörper „AUT-WIG 20 G“ 791.0069 (Die Verschleißteile sind identisch mit ABITIG® 9 / 20 in **Gaslinsen Ausführung** – siehe Seite 5)



### AUT-WIG 200 W

Technische Daten nach EN 60 974-7:

Kühlart:	flüssiggekühlt
Belastung:	220 A DC
	200 A AC
Einschaltdauer:	100 %
Wolframelektroden:	ø 0,5–3,2 mm

Brennerkörper „AUT-WIG 200 W“ 791.0013 (Die Verschleißteile sind identisch mit ABITIG® 9 / 20 – siehe Seite 5)



### AUT-WIG 400 W

Technische Daten nach EN 60 974-7:

Kühlart:	flüssiggekühlt
Belastung:	400 A DC
	320 A AC
Einschaltdauer:	100 %
Wolframelektroden:	ø 0,5–4,0 mm

Brennerkörper „AUT-WIG 400 W“ 791.0047 (Die Verschleißteile sind identisch mit ABITIG® 17 / 18 / 26 (Spannhülse 52 mm) – siehe Seite 7)



### ABITIG®- MT 200

Technische Daten nach EN 60 974-7:

Kühlart:	luftgekühlt
Belastung:	200 A DC
	140 A AC
Einschaltdauer:	60 %
Wolframelektroden:	ø 1,0–4,8 mm

### ABITIG®- MT 300 W

Technische Daten nach EN 60 974-7:

Kühlart:	flüssiggekühlt
Belastung:	300 A DC
	210 A AC
Einschaltdauer:	100 %
Wolframelektroden:	ø 1,6–4,8 mm

Brennerkörper „ABITIG®- MT 200“ 778.2020 / Brennerkörper „ABITIG®- MT 300 W“ 779.2020  
(Die Verschleißteile sind identisch mit ABITIG® 200 und ABITIG® 450 W – siehe Seite 17)

Zur Komplettbrenner-Bestellung nennen Sie uns bitte die Schlauchpaketlänge und den maschinenseitigen Anschluss.

# Ausrüstkits

## I. Ausrüstkits ABITIG® 9 / 12-1 / 17 / 18 / 18 SC / 20 / 24 G / 24 W / 26

Typ	WE-Ø 1,6	WE-Ø 2,4	WE-Ø 3,2	WE-Ø 4,0	WE-Ø 4,8
<b>ABITIG® 9</b> (Spannhülsegehäuse)	712.3151	712.3152	712.3153	-	-
<b>ABITIG® 9</b> (Gaslinse)	712.3191	712.3192	712.3193	-	-
<b>ABITIG® 12-1</b> (Spannhülsegehäuse)	712.0151	712.0152	712.0153	712.0154	-
<b>ABITIG® 12-1</b> (Gaslinse)	712.0191	712.0192	712.0193	712.0194	-
<b>ABITIG® 17</b> (Spannhülsegehäuse)	712.2151	712.2152	712.2153	712.2154	-
<b>ABITIG® 17</b> (Gaslinse)	712.2191	712.2192	712.2193	712.2194	-
<b>ABITIG® 18</b> (Spannhülsegehäuse)	712.2151	712.2152	712.2153	712.2154	-
<b>ABITIG® 18</b> (Gaslinse)	712.2191	712.2192	712.2193	712.2194	-
<b>ABITIG® 18 SC</b> (Spannhülsegehäuse)	712.6151	712.6152	-	-	-
<b>ABITIG® 18 SC</b> (Spannhülsegehäuse HL)	-	-	712.6153	712.6154	712.6155
<b>ABITIG® 18 SC</b> (Gaslinse)	712.6191	712.6192	-	-	-
<b>ABITIG® 18 SC</b> (Gaslinse HL)	-	-	712.6193	712.6194	712.6195
<b>ABITIG® 20</b> (Spannhülsegehäuse)	712.3151	712.3152	712.3153	-	-
<b>ABITIG® 20</b> (Gaslinse)	712.3191	712.3192	712.3193	-	-
<b>ABITIG® 24 G</b> (Spannhülsegehäuse)	705.1519	705.1520	-	-	-
<b>ABITIG® 24 W</b> (Gaslinse)	705.1519	705.1520	-	-	-
<b>ABITIG® 26</b> (Spannhülsegehäuse)	712.2151	712.2152	712.2153	712.2154	-
<b>ABITIG® 26</b> (Gaslinse)	712.3191	712.3192	712.3193	-	-

## II. Ausrüstkits ABITIG® 150 / 260 W

Typ	WE-Ø 1,0	WE-Ø 1,6	WE-Ø 2,0	WE-Ø 2,4	WE-Ø 3,2
<b>ABITIG® 150</b> (Elektrodenhalter)	777.0181	777.0182	777.0187	777.0183	777.0184
<b>ABITIG® 150</b> (Gasdiffusor)	777.0191	777.0192	777.0197	777.0193	777.0194
<b>ABITIG® 260 W</b> (Elektrodenhalter)	777.0181	777.0182	777.0187	777.0183	777.0184
<b>ABITIG® 260 W</b> (Gasdiffusor)	777.0191	777.0192	777.0197	777.0193	777.0194

## III. Ausrüstkits ABITIG® 200 / 450 W / 450 W SC

Typ	WE-Ø 1,6	WE-Ø 2,0	WE-Ø 2,4	WE-Ø 3,2	WE-Ø 4,0	WE-Ø 4,8
<b>ABITIG® 200</b> (EH)	774.0182	774.0187	774.0183	774.0184	774.0185	774.0186
<b>ABITIG® 200</b> (GD)	774.0192	774.0197	774.0193	774.0194	774.0195	774.0196
<b>ABITIG® 450 W</b> (EH)	774.0182	774.0187	774.0183	774.0184	774.0185	774.0186
<b>ABITIG® 450 W</b> (GD)	774.0192	774.0197	774.0193	774.0194	774.0195	774.0196
<b>ABITIG® 450 W SC</b> (EH)	774.0182	774.0187	774.0183	774.0184	774.0185	774.0186
<b>ABITIG® 450 W SC</b> (GD)	774.0192	774.0197	774.0193	774.0194	774.0195	774.0196

EH = Elektrodenhalter, GD = Gasdiffusor

# Stromkabel, Steuerleitungen, Schläuche, Handgriffe und Module

## I. Stromkabel

Typ	Stromkabel Standard			Stromkabel High Flex		
	4 m	8 m	12 m	4 m	8 m	12 m
<b>ABITIG® 9</b>	150.0084	150.0085	150.0086	150.0056	150.0057	150.0058
<b>ABITIG® 20</b>	150.0015	150.0016	150.0017	150.0062	150.0063	150.0064
<b>ABITIG® 17</b>	150.0084	150.0085	150.0086	150.0065	150.0066	150.0067
<b>ABITIG® 18</b>	150.0018	150.0019	150.0020	150.0068	150.0069	150.0070
<b>ABITIG® 26</b>	150.0087	150.0088	150.0089	150.0059	150.0060	150.0061
<b>ABITIG® 24 G</b>	150.0084	150.0085	150.0086	150.0065	150.0066	150.0067
<b>ABITIG® 24 W</b>	150.0015	150.0016	150.0017	150.0062	150.0063	150.0064
<b>ABITIG® 12-1</b>	150.0074	150.0075	150.0076	150.0071	150.0072	150.0073
<b>ABITIG® 18 SC</b>	150.0018	150.0019	150.0020	150.0068	150.0069	150.0070
<b>ABITIG® 150</b>	150.0111	150.0112	150.0113	150.0040	150.0041	150.0190
<b>ABITIG® 260 W</b>	150.0099	150.0100	150.0101	150.0164	150.0165	150.0166
<b>ABITIG® 200</b>	150.0170	150.0171	150.0172	150.0036	150.0037	150.0114
<b>ABITIG® 450 W</b>	150.0054	150.0055	150.0083	150.0167	150.0168	150.0169
<b>ABITIG® 450 W SC</b>	150.0205	150.0206	150.0207	150.0203	150.0194	150.0204

Stromkabel für WIG-Schweißbrenner ABITIG® mit Drehventil und WIG-Automaten-Schweißbrenner auf Anfrage.

## II. Steuerleitungen

Typ	Beschreibung	Schlauchpaketlänge			
		4 m	8 m	12 m	per m
<b>alle Brenner*</b>	Steuerleitung 3-adrig	–	–	–	100.0100
<b>alle Brenner*</b>	Steuerleitung 6-adrig	–	–	–	100.0112
<b>alle Brenner*</b>	Steuerleitung 6-adrig (abgeschirmt)	–	–	–	100.0028

\*Außer für WIG-Schweißbrenner ABITIG® mit Drehventil und WIG-Automaten-Schweißbrenner.

## III. Außenschlauch

Typ	Beschreibung	Schlauchpaketlänge			
		4 m	8 m	12 m	per m
<b>ABITIG® 9/20</b>	Außenschlauch 20x1,25	–	–	–	105.0005
<b>ABITIG® 17/18/26</b>					
<b>ABITIG® 24 G/24 W</b>					
<b>ABITIG® 12-1</b>					
<b>ABITIG® 18 SC</b>					
<b>ABITIG® 150/260 W</b>					
<b>ABITIG® 200/450 W</b>					
<b>ABITIG® 9 V</b>					
<b>ABITIG® 17 V/17 FV</b>					
<b>ABITIG® 450 W SC</b>	Außenschlauch 25x1,25	–	–	–	105.0019
<b>ABITIG® 26 V/26 FV</b>					
<b>AUT-WIG 200 W</b>	Außenschlauch 28x1,25	–	–	–	105.0032
<b>AUT-WIG 400 W</b>					
<b>ABITIG®-MT 200</b>	Außenschlauch 18,2x1,25	–	–	–	109.0019
<b>ABITIG®-MT 300 W</b>		Außenschlauch 22,5x1,5	–	–	

# Stromkabel, Steuerleitungen, Schläuche, Handgriffe und Module

## IV. Lederschlauch und Schlauchkupplung

Typ	Beschreibung	Bestell-Nr.
<b>alle Brenner*</b>	Lederschlauch 0,8 m	108.0028
<b>alle Brenner*</b>	Schlauchkupplung komplett für Verbindung Leder-/Außenschlauch	400.0391

\*Außer für WIG-Schweißbrenner ABITIG® mit Drehventil und WIG-Automaten-Schweißbrenner.

## V. Gasschlauch

Typ	Beschreibung	Schlauchpaketlänge			
		4 m	8 m	12 m	per m
<b>ABITIG® 20</b>	Gasschlauch 3x1,5	-	-	-	102.0124
<b>ABITIG® 18</b>					
<b>ABITIG® 24 W</b>					
<b>ABITIG® 12-1</b>					
<b>ABITIG® 18 SC</b>					
<b>ABITIG® 260 W</b>					
<b>ABITIG® 450 W</b>					
<b>ABITIG® 450 W SC</b>					
<b>ABITIG® 9 V</b>					
<b>ABITIG® 17 V/17 FV</b>	Gasschlauch 4,9x1,5	-	-	-	109.0040
<b>ABITIG® 26 V/26 FV</b>					
<b>AUT-WIG 200 W</b>					
<b>AUT-WIG 400 W</b>	Gasschlauch 3x1,2	-	-	-	109.0055
<b>ABITIG®-MT 300 W</b>					

## VI. Wasserschlauch

Typ	Beschreibung	Schlauchpaketlänge			
		4 m	8 m	12 m	per m
<b>ABITIG® 20</b>	Wasserschlauch 3,9x1,5	-	-	-	109.0011
<b>ABITIG® 18</b>					
<b>ABITIG® 24 W</b>					
<b>ABITIG® 12-1</b>					
<b>ABITIG® 18 SC</b>					
<b>AUT-WIG 200 W</b>	Wasserschlauch 5,5x1,5	-	-	-	109.0032
<b>AUT-WIG 400 W</b>					
<b>ABITIG®-MT 300 W</b>	Wasserschlauch 3,9x1,5	-	-	-	109.0059

## VII. Einohrklemmen und Kennzeichnungsscheiben

Typ	Bestell-Nr.	für Schlauch					
		(VE 20 Stück)	102.0124	109.0011	109.0032	109.0040	109.0055
<b>Einohrklemme D=9,0</b>	173.0001			•	•		
mit Einlagering Kennz. 9,5							
<b>Einohrklemme D=8,2</b>	173.0005		•				•
mit Einlagering Kennz. 8,7							
<b>Einohrklemme D=7,5</b>	173.0007	•				•	
mit Einlagering Kennz. 8,0							
<b>Kennzeichnungsscheibe</b>	501.2166		•	•			•
rot							
<b>Kennzeichnungsscheibe</b>	501.2167		•	•			•
blau							

# Stromkabel, Steuerleitungen, Schläuche, Handgriffe und Module

## VIII. Handgriffe und Ansteuermodule

Typ	Beschreibung	Bestell-Nr.
<b>alle Brenner*</b>	Handgriff ABITIG® für Einzeldruck und Doppeldruck, ohne Ansteuermodul	180.0108
	Ansteuermodul Einzeldruck	400.0934
	Ansteuermodul Doppeldruck	400.0935
<b>alle Brenner*</b>	Handgriff ABITIG® SH, ohne Ansteuermodul	180.0109
	Ansteuermodul Doppeldruck für hohen Einschaltstrom (bis 2 A)	400.0937
	Ansteuermodul Doppeldruck mit Potentiometer 1 k $\Omega$	400.0939
	Ansteuermodul Doppeldruck mit Potentiometer 2,2 k $\Omega$	400.0942
	Ansteuermodul Doppeldruck mit Potentiometer 4,7 k $\Omega$	400.0944
	Ansteuermodul Doppeldruck mit Potentiometer 10 k $\Omega$	400.0936
	Ansteuermodul Doppeldruck mit Potentiometer 47 k $\Omega$	400.0946
	Ansteuermodul UP / DOWN (Geräteabhängig)	400.0940
<b>alle Brenner*</b>	Kugelgelenk komplett für Handgriff ABITIG® und Handgriff ABITIG® SH	400.0991

\*Außer für WIG-Schweißbrenner ABITIG® mit Drehventil und WIG-Automaten-Schweißbrenner.

## IX. Griffrohre und Drehventile

Typ	Beschreibung	Bestell-Nr.
<b>ABITIG® 9 V/17 V/17 FV</b>	Griffrohr	705.1440
	Drehventil	705.0046
<b>ABITIG® 26 V/26 FV</b>	Griffrohr	705.0096
	Drehventil	705.0097
<b>AUT-WIG 200 W</b>	Griffrohr	791.0024

# Schweißzubehör

## Für beste Ergebnisse ...

... beim Schweißprozess sorgt nicht zuletzt auch professionelles Zubehör. Ideal abgestimmt ist es die Basis für Funktionssicherheit und Langlebigkeit.

Qualitativ hochwertiges Schweißzubehör erhöht so die Leistungsfähigkeit und Zuverlässigkeit Ihres Brenners.

Überlassen Sie nichts dem Zufall, um zu Perfektion zu gelangen. Verlassen Sie sich auf Original Schweißzubehör von ABICOR BINZEL.



### 1 Wolfram-Elektroden

Alle gängigen Wolfram-Elektroden nach DIN EN 26 848 sind ab Lager lieferbar. Siehe Tabelle.

- 2 Einbaubuchse**  
BEB 10-25  
Best.-Nr.: 511.0004
- 3 Einbaubuchse**  
BEB 35-50  
Best.-Nr.: 511.0014
- 4 Einbaubuchse**  
BEB 50-70  
Best.-Nr.: 511.0030
- 5 Einbaubuchse**  
BEB 70-95  
Best.-Nr.: auf Anfrage

- 6 Schweißkabelstecker**  
BSB 10-25  
Best.-Nr.: 511.0005
- 7 Schweißkabelstecker**  
BSB 35-50  
Best.-Nr.: 511.0015
- 8 Schweißkabelstecker**  
BSB 50-70  
Best.-Nr.: 511.0031
- 9 Schweißkabelstecker**  
BSB 70-95  
Best.-Nr.: 511.0042





- 10 Schweißkabelbuchse**  
BB 10-25  
Best.-Nr.: 511.0003
- 11 Schweißkabelbuchse**  
BB 35-50  
Best.-Nr.: 511.0013
- 12 Schweißkabelbuchse**  
BB 50-70  
Best.-Nr.: 511.0029
- 13 Schweißkabelbuchse**  
BB 70-95  
Best.-Nr.: 511.0040

- 14 Einbaustecker**  
BKB 10-25  
Best.-Nr.: 511.0006
- 15 Einbaustecker**  
BKB 35-50  
Best.-Nr.: 511.0016
- 16 Einbaustecker**  
BKB 50-70  
Best.-Nr.: 511.0032
- 17 Einbaustecker**  
BKB 70-95  
Best.-Nr.: auf Anfrage

## 18 Kühlmittel BTC-15

Das Spezial-Kühlmittel von BINZEL frostbeständig bis minus 10 °C für alle flüssiggekühlten Schweiß- und Schneidanlagen.  
Best.-Nr.:  
5 Liter 192.0110  
20 Liter 192.0111  
200 Liter 192.0112



## 20 TIG-Handy-Support (FIX)

Best.-Nr.: 193.0019

## 21 2 Komponenten-Kleber

Best.-Nr.: 191.0005

## 22 Spezial-Kleber für Gummi und Kunststoffe

Best.-Nr.: 191.0034



## 23 Zubehörkoffer groß

Best.-Nr.: 192.0069

## 24 Zubehörkoffer klein

Best.-Nr.: 192.0066



## 19 Auslaufhahn

Best.-Nr.: 192.0109  
für 200 Liter Fass



# Umlaufkühlaggregate WK 23 / WK 43

Die mobilen Kühlgeräte für alle gängigen Anwendungen!

- **Einfaches Handling**  
Anschluss (Vor- und Rücklauf) über Schnellkupplungen.
- **Kompakte Baugröße**  
Geringer Platzbedarf.
- **Robuste Bauweise**  
Unverwüster VA-Tank und robustes Gehäuse.
- **Servicefreundlich**  
Übersichtliche Kühlmittelstandanzeige.



WK 23

WK 43

■ „Coole“ Ergänzung:  
mit luftgekühlten  
Stromquellen flüssig-  
gekühlt Schweißen  
oder Schneiden!

## Technische Daten:

Typ	WK 23	WK 43
Wärmetauscher:	2-reihig	4-reihig
Tauchpumpe 50 Hz (Schutzklasse IP 54)	Förderhöhe: Hmax. 32 m Fördermenge am G3/8" Anschluss: Qmax. 13,5 Liter/min.	Förderhöhe: Hmax. 32 m Fördermenge am G3/8" Anschluss: Qmax. 13,5 Liter/min.
Tauchpumpe 60 Hz (Schutzklasse IP 54)	Förderhöhe: Hmax. 32 m Fördermenge am G3/8" Anschluss: Qmax. 16,0 Liter/min.	Förderhöhe: Hmax. 32 m Fördermenge am G3/8" Anschluss: Qmax. 16,0 Liter/min.
Kühlleistung (RT = 22° C)	ca. 1000 W bei 1 Liter/min.	ca. 1250 W bei 1 Liter/min
Maße (BxTxH)	253x270x460 mm	253x270x516 mm
Gewicht:	17 kg	18 kg
Tankinhalt:	7 Liter	7 Liter

Typ	Netzspannung	Frequenz	Motorleistung	Stromaufnahme	Best.-Nr.
WK 23	115 V	50 Hz	0,35 kW	6,5 A	850.0214
WK 23	115 V	60 Hz	0,35 kW	6,5 A	850.0135
WK 23	230 V	50 Hz	0,35 kW	3,1 A	850.0137
WK 23	230 V	60 Hz	0,35 kW	3,1 A	850.0210
WK 23	240/415 V	50 Hz	0,50 kW	2,6/1,6 A	850.0144
WK 43	115 V	50 Hz	0,35 kW	6,5 A	850.0215
WK 43	115 V	60 Hz	0,35 kW	6,5 A	850.0156
WK 43	230 V	50 Hz	0,35 kW	3,1 A	850.0159
WK 43	230 V	60 Hz	0,35 kW	3,1 A	850.0211
WK 43	240/415 V	50 Hz	0,50 kW	2,6 A/1,6 A	850.0165

## Betriebshinweis:

Als Kühlmittel empfehlen wir BTC-15, das ABICOR BINZEL Spezial-Kühlmittel mit Frostschutz bis -10 °C für alle flüssiggekühlten Schweiß- und Schneidanlagen. Anschluss nur über Motorschutzschalter! Der Einbau eines Durchflusswächters (850.0033) wird empfohlen!

Die große Anzahl von Ausführungsvarianten setzt voraus, dass Sie uns bitte mit Ihrer Bestellung Ihre gewünschte Brennerausführung genau vorgeben. Bitte detaillieren Sie Ihren Brenner mittels diesem Bestellformular.

## Basisbrenner

1	Brennertyp	Brennerkörper/Ausführung
	<input type="checkbox"/> ABITIG® 9	<input type="checkbox"/> standard <input type="checkbox"/> flexibel
	<input type="checkbox"/> ABITIG® 20	<input type="checkbox"/> standard
	<input type="checkbox"/> ABITIG® 17	<input type="checkbox"/> standard <input type="checkbox"/> flexibel
	<input type="checkbox"/> ABITIG® 18	<input type="checkbox"/> standard <input type="checkbox"/> kurz
	<input type="checkbox"/> ABITIG® 26	<input type="checkbox"/> standard <input type="checkbox"/> flexibel <input type="checkbox"/> kurz
	<input type="checkbox"/> ABITIG® 24 G	<input type="checkbox"/> standard
	<input type="checkbox"/> ABITIG® 24 W	<input type="checkbox"/> standard
	<input type="checkbox"/> ABITIG® 12-1	<input type="checkbox"/> standard
	<input type="checkbox"/> ABITIG® 18 SC	<input type="checkbox"/> standard
	<input type="checkbox"/> ABITIG® 150	<input type="checkbox"/> standard <input type="checkbox"/> flexibel
	<input type="checkbox"/> ABITIG® 260 W	<input type="checkbox"/> standard
	<input type="checkbox"/> ABITIG® 200	<input type="checkbox"/> standard <input type="checkbox"/> flexibel <input type="checkbox"/> kurz
	<input type="checkbox"/> ABITIG® 450 W	<input type="checkbox"/> standard <input type="checkbox"/> kurz
	<input type="checkbox"/> ABITIG® 450 W SC	<input type="checkbox"/> standard <input type="checkbox"/> kurz

2	Schlauchpaket
	<input type="checkbox"/> High Flex/Leder (mit Kugelgelenk)
	<input type="checkbox"/> PVC/Leder (mit Kugelgelenk)
	<input type="checkbox"/> Standard (mit Kugelgelenk)

3	Schlauchpaketlänge
	<input type="checkbox"/> 4,00 m
	<input type="checkbox"/> 8,00 m
	<input type="checkbox"/> 12,00 m

## Ansteuer-/Schaltermodule

4	Ansteuermodule
	<input type="checkbox"/> Einzeldruck
	<input type="checkbox"/> Doppeldruck
	<input type="checkbox"/> Doppeldruck für hohen Einschaltstrom (bis 2 A)
	<input type="checkbox"/> Doppeldruck mit Potentiometer*
	<input type="checkbox"/> UP / DOWN (Geräteabhängig)

5	* Potentiometer
	<input type="checkbox"/> 1,0 K $\Omega$
	<input type="checkbox"/> 2,2 K $\Omega$
	<input type="checkbox"/> 4,7 K $\Omega$
	<input type="checkbox"/> 10,0 K $\Omega$
	<input type="checkbox"/> 47,0 K $\Omega$

## WIG-Schweißgerät

6	Spezifikation
	<input type="checkbox"/> Gerätefabrikat <input type="text"/>
	<input type="checkbox"/> Maschinentyp <input type="text"/>
	<input type="checkbox"/> Baujahr <input type="text"/>

## Sonstiges

7	
	<input type="text"/>
	<input type="text"/>
	<input type="text"/>
	<input type="text"/>
	<input type="text"/>
	<input type="text"/>
	<input type="text"/>
	<input type="text"/>
	<input type="text"/>
	<input type="text"/>

## Absender

Firma:	<input type="text"/>
Straße/Nr.:	<input type="text"/>
PLZ/Ort:	<input type="text"/>
Telefon:	<input type="text"/>
Fax:	<input type="text"/>
Ansprechpartner:	<input type="text"/>
Datum:	<input type="text"/>
Unterschrift:	<input type="text"/>
Stempel:	<input type="text"/>

Am besten diese Seite kopieren und faxen! Das geht schneller, und Sie können das Bestellformular öfter verwenden.



Ihr Schweißfachhändler:

## Unser Lieferprogramm:

### ■ MIG/MAG

- Schutzgas-Schweißbrenner
- Automaten- und Sonderbrenner
- Push-Pull-Brenner
- Rauchgas-Absaugbrenner
- Zentralstecker- und -buchsen-System

### ■ WIG

- Schutzgas-Schweißbrenner
- Automaten- und Sonderbrenner

### ■ PLASMA

- Schneidbrenner
- Schweißbrenner
- Automaten- und Sonderbrenner

### ■ Roboter-Peripherie

- Roboter-Brenner  
MIG/WIG/Plasma
- Roboterhalterung CAT2
- Brennerhalswechselsystem  
ATS-Rotor
- Werkzeugwechselsystem WWS
- Drahtabschneidevorrichtung DAV
- Brenner-Reinigungsstationen  
BRS-LC, BRS-FP und BRS-CC
- Drahtvorschubeinheit APD-MF

### ■ Schweißzubehör

- Wasserumlaufkühlgeräte
- Schweißkabelstecker und -buchsen
- Trennmittel, -spray und -paste  
u.a.m.



ALEXANDER BINZEL GmbH & Co.KG  
SCHWEISSTECHNIK GRENCHEN  
CH-2540 Grenchen • Schweiz  
Schlettstadtstrasse 1 • Postfach 259  
☎ 032/644 34 44 • Fax 032/644 34 40

[www.binzel-abicor.com](http://www.binzel-abicor.com)